



**GB**

## Assembly Manual

Carefully reading and keeping the operating  
Instructions before use.











# ***FLORIDA*** ***Outdoor Pool Table***

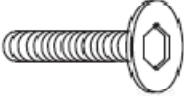
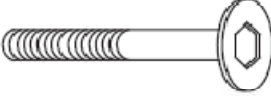

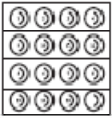
**Assembly, disassembling, part replacing**

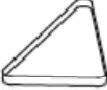
Assembly (and, whenever necessary, disassembling and part replacing) should be carried out entirely by adults. Keep children away during all assembly steps to avoid that they may be fortuitously hit by the table components as well as preventing them from seizing parts that, if improperly used, could be very dangerous. The small parts (such as screws and bolts) not yet assembled may be swallowed or inhaled: keep them away from children.

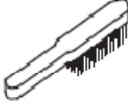
**COMPONENTS**

<p><b>P1</b></p>  <p>LEG 4pcs</p>	<p><b>P2</b></p>  <p>LEG END PANELS 2 pcs</p>	<p><b>P3</b></p>  <p>LEG LEVELER 4pcs</p>
<p><b>H1</b></p>  <p>5/16x5/8" BOLT 16pcs</p>	<p><b>H2</b></p>  <p>1/4x4" BOLT 8pcs</p>	<p><b>H3</b></p>  <p>5/16"WASHER 16pcs</p>
<p><b>H4</b></p>  <p>1/4"WASHER 8pcs</p>	<p><b>A1</b></p>  <p>BILLIARD BALL 1set</p>	<p><b>A2</b></p>  <p>CHALK 2pcs</p>
<p><b>A3</b></p>  <p>CUE STICK 2pcs</p>	<p><b>A4</b></p>  <p>TRIANGLE 1pc</p>	<p><b>A5</b></p>  <p>TOOL 1pc</p>
<p><b>A6</b></p>  <p>BRUSH 1pc</p>	<p><b>A7</b></p>  <p>TABLE COVER 1pc</p>	

---

**STEP 1**

Attach the legs **P1** using bolts **H1** and washer **H3** to the outdoor poolbillard-table.

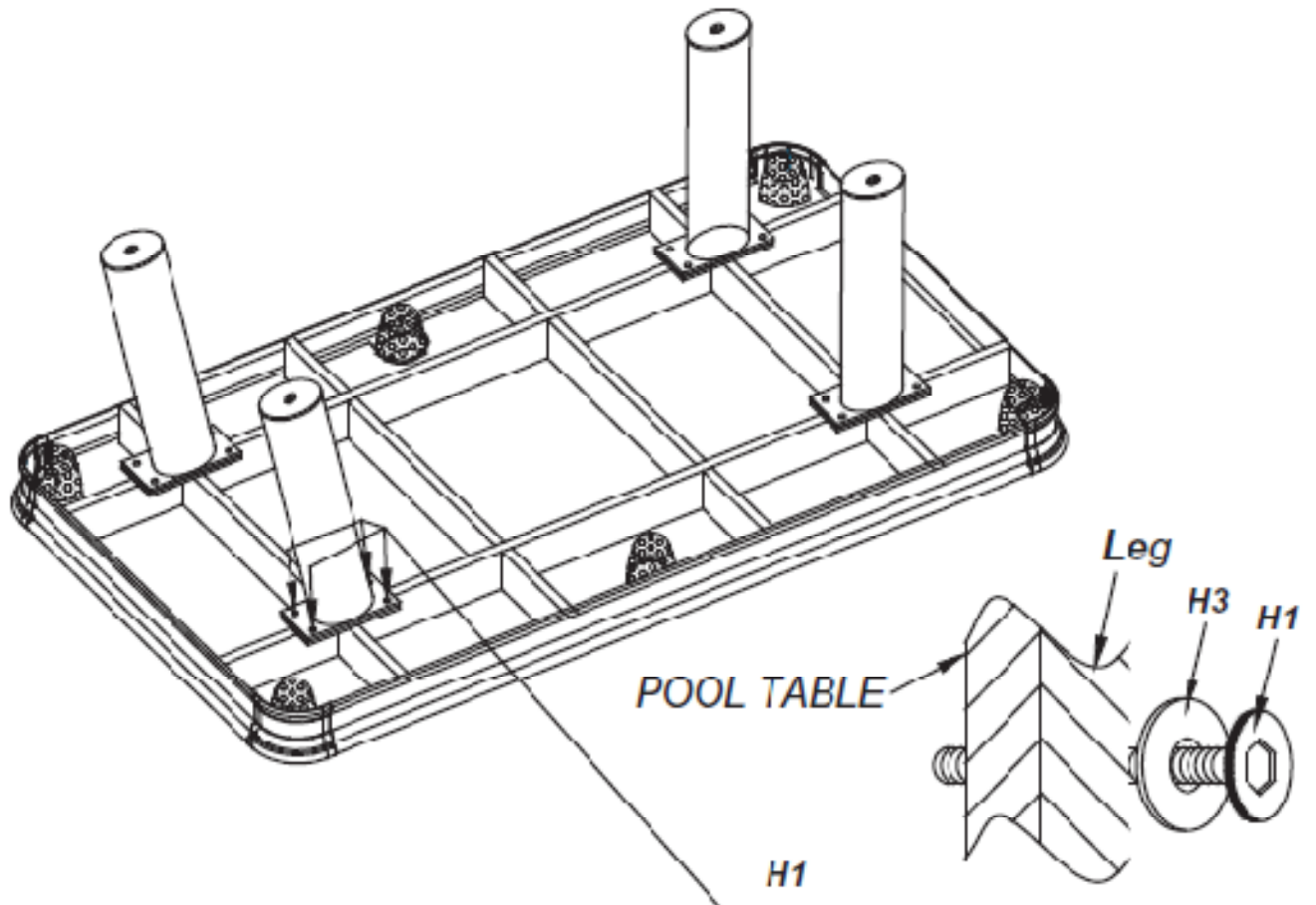

---

**STEP 2**

Attach the leg end panels **P2** to the **INSIDE** surface of legs **P1** using bolts **H2** and washers **H4**.

Screw leg levellers **P3** into the bottom of each legs **P1**.

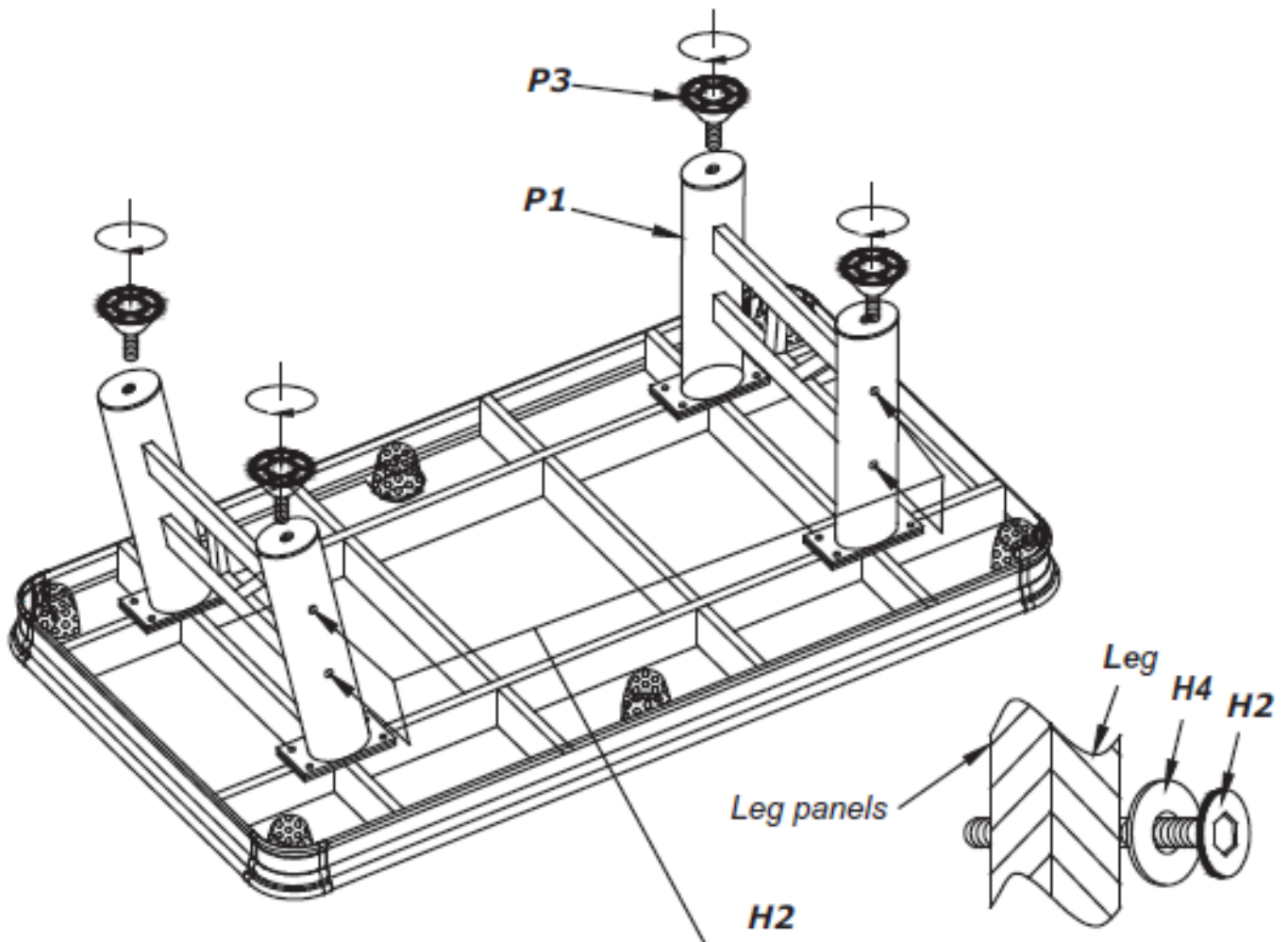

---

## **The Outdoor Pool Table Maintenance & Cleaning**

### **The cloth**

Keeping the cloth in good conditions is of the greatest importance to ensure that balls can roll properly and therefore guarantee that your table is frequently used.

When the cloth is new, during the first three months of use, it is necessary to brush it as often as possible to bring it to its best conditions. Use the brush supplied right on this purpose. Always brush the cloth in the same direction toward the end of the table. Never brush in a circular motion. Afterwards, frequently brush the cloth to prevent dust from accumulating.

Cloth may also be vacuumed, in one direction only. Finish the maintenance by rubbing the entire area with a damp cloth to restore the cloth elasticity and the colour brightness.

For an increased protection against light (prolonged exposition to direct sunlight may cause the colour to fade), dust and moisture, cover your table when not in use, using the protection cover included.

If a drink should be accidentally spilled on the cloth causing a stain, do one of the following:

- a) using a damp cloth (cotton or linen, the latter is preferable because does not leave residuals) rub the stained area;
- b) if the stain remains, use a chemical spray for dry cleaning, for example type K2R, which does not leave rings.

The cloth on a home table (meaning a table played one hour per day as an average) wears out very slowly and, if you brush and protect it as recommended, it will last many years before it becomes necessary to replace it.

### **Cabinet**

In general it is sufficient to rub surface with a damp cloth and dry them well.

A deeper cleaning you can use any neuter detergent which does not contain alcohol, wax or abrasives, having care to completely take it off and not to leave surfaces wet.

As a general rule, when you do not use your table, use the protection cover included.

### **Pockets**

Dust pocket liners frequently. Clean with a damp cloth and mild soap when needed. Dry with a soft clean cloth.

If your table has basket pockets, avoid storing balls in baskets for extended periods of time. If you do, distribute balls evenly in all pockets.

### **Balls**

Clean balls as needed with a mild household degreaser. Dry and polish with a clean soft cloth. Stubborn stains can be removed with a non-abrasive cleanser. Dry and polish with a clean soft cloth. For improved shine, after cleaning balls, apply paste wax and buff to a bright luster.

### **Cues**

Always store cues upright in wall rack located away from outside walls, doors and heat vents.

Because wooden cues are susceptible to warping, never lean cues against a wall or table for any length of time.

Clean cues as needed with a damp rag and mild soap. Dry and polish with a clean soft cloth.

### **Further information**

Never sit on the pool table, as it could break the seal between the rails and cushions, resulting in dead cushions that produce no ball response or could throw it out of level.

**GARLANDO DOES NOT ACCEPT ANY RESPONSIBILITY FOR DAMAGES RESULTING FROM DISREGARDING THESE INSTRUCTIONS. SUBJECT TO COLOUR CHANGES AND TECHNICAL CHANGES. PLEASE KEEP THIS PACKAGING FOR POSSIBLE FUTURE CORRESPONDENCE.**

---

## Guarantee conditions

The guarantee period begins with the date of the invoice or delivery.

Repairs or any returns are ONLY possible in the original packing with proof of purchase and assembly. Otherwise fess will be charged !

The guarantee covers faults in manufacturing and materials. It does not cover damage caused by incorrect use or *force majeure* or natural wear and tear.

During the period covered by the guarantee, you are entitled to have repairs carried out. This means that we will remedy any faults free of charge up to the expiry of the guarantee period valid at the time of purchase. After the expiry of the guarantee period, a charge will be made for carriage and packing costs. If necessary, we will replace the article as a whole or parts thereof. If our efforts during the period of the guarantee valid at the time of purchase are not successful or if repair is not worthwhile, you also have the right at your choice to cancel the contract (conversion) or to receive a reduction in the purchase price (redhibition).

Please notify us immediately of any fault. Obvious faults, including transport damage, will only be recognized by us when reported to us within one week of delivery at the latest

### Description of fault on return of goods

If any faults occur, please contact the dealer from whom you purchased the article and then return it to him. Please make sure that it is properly packed (original packing) and enclose your receipt and a detailed description of the fault.

#### Please note!

Complaints can ONLY be processed when this product is returned in the original packing – no exceptions. Please enclose the assembly guide/instructions for use, a detailed description of the fault and receipt. Only the original packing guarantees adequate transport protection of the goods and should therefore be stored during the guarantee period.

**GARLANDO S.p.A.**  
Via Regione Piemonte 5, Zona Ind. D1  
15068 - Pozzolo Formigaro (AL) Italy  
Tel. +39.0143.318500  
Fax +39.0143.318557  
info@garlando.it  
www.garlando.it



**D**

## Aufbauanleitung

Vor Benutzung die Bedienungsanleitung sorgfältig  
lesen und aufbewahren.

# ***FLORIDA*** ***Poolbillard-Outdoor***















## Montage, Abmontierung und Teilerstatz

Die Montage sollte durch einen oder mehrere Erwachsenen erfolgen.

Halten Sie während aller Montageschritte Kinder fern von dem Outdoor-Poolbillard-Tisch um sicherzustellen, dass zufällig runter fallende Bauteile Kinder erfassen und verletzen könnten. Noch nicht verbaute Kleinteile (wie z.B. Schrauben und Unterlegscheiben) könnten von Kindern geschluckt oder eingeatmet werden und müssen daher ebenfalls von Kindern fern gehalten werden.

## BAUTEILE

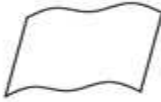
<b>P1</b>  Tischbein 4 Stück	<b>P2</b>  Querstrebe 2 Stück	<b>P3</b>  Stellfuß / 4 Stück (Höhenverstellung)
<b>H1</b>  Schraube 15 mm 16 Stück	<b>H2</b>  Schraube 101 mm 8 Stück	<b>H3</b>  Unterlegscheibe 16 Stück
<b>H4</b>  Unterlegscheibe 8 Stück	<b>A1</b>  Pool-Bälle 1 Set (16 Stück)	<b>A2</b>  Kreide 2 Stück
<b>A3</b>  Queue 2 Stück	<b>A4</b>  Triangel	<b>A5</b>  Werkzeug 1 Stück
<b>A6</b>  Bürste 1 Stück	<b>A7</b>  Spieltisch-Bezug	

---

**Schritt 1:**

Befestigen Sie zuerst die Tischbeine **P1** mit je 4 Schrauben **H1** und den Unterlegscheiben **H3** an der Unterseite des Poolbillard-Tisches.

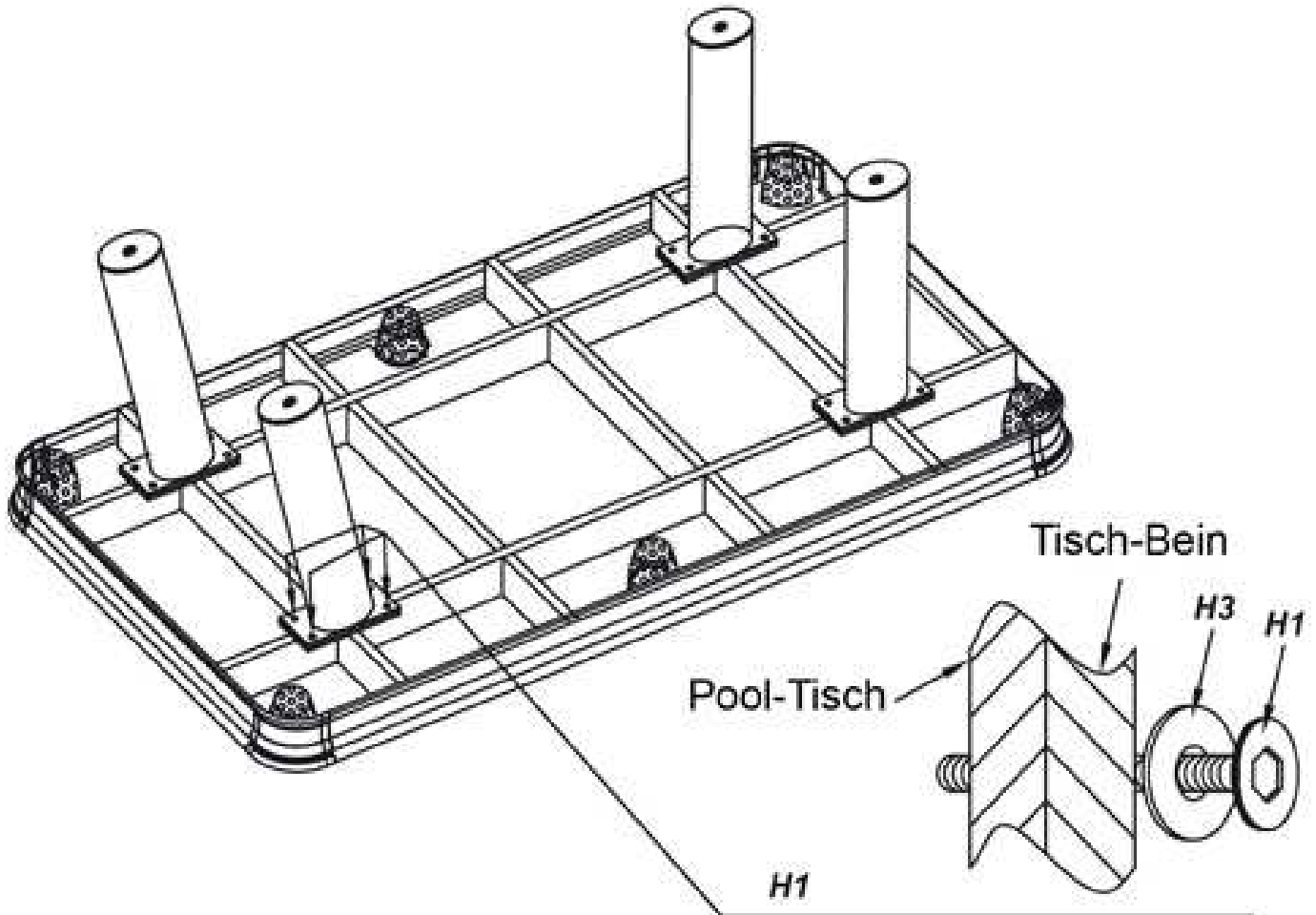

---

**Schritt 2:**

Befestigen Sie nun die beiden Querstreben **P2** an der Innenseite der Tischbeine mit den Schrauben **H2** und den Unterlegscheiben **H4**.

Drehen Sie anschließend die Stellfüße **P3** für die Höhenverstellung in die Tischbeine **P1** ein.

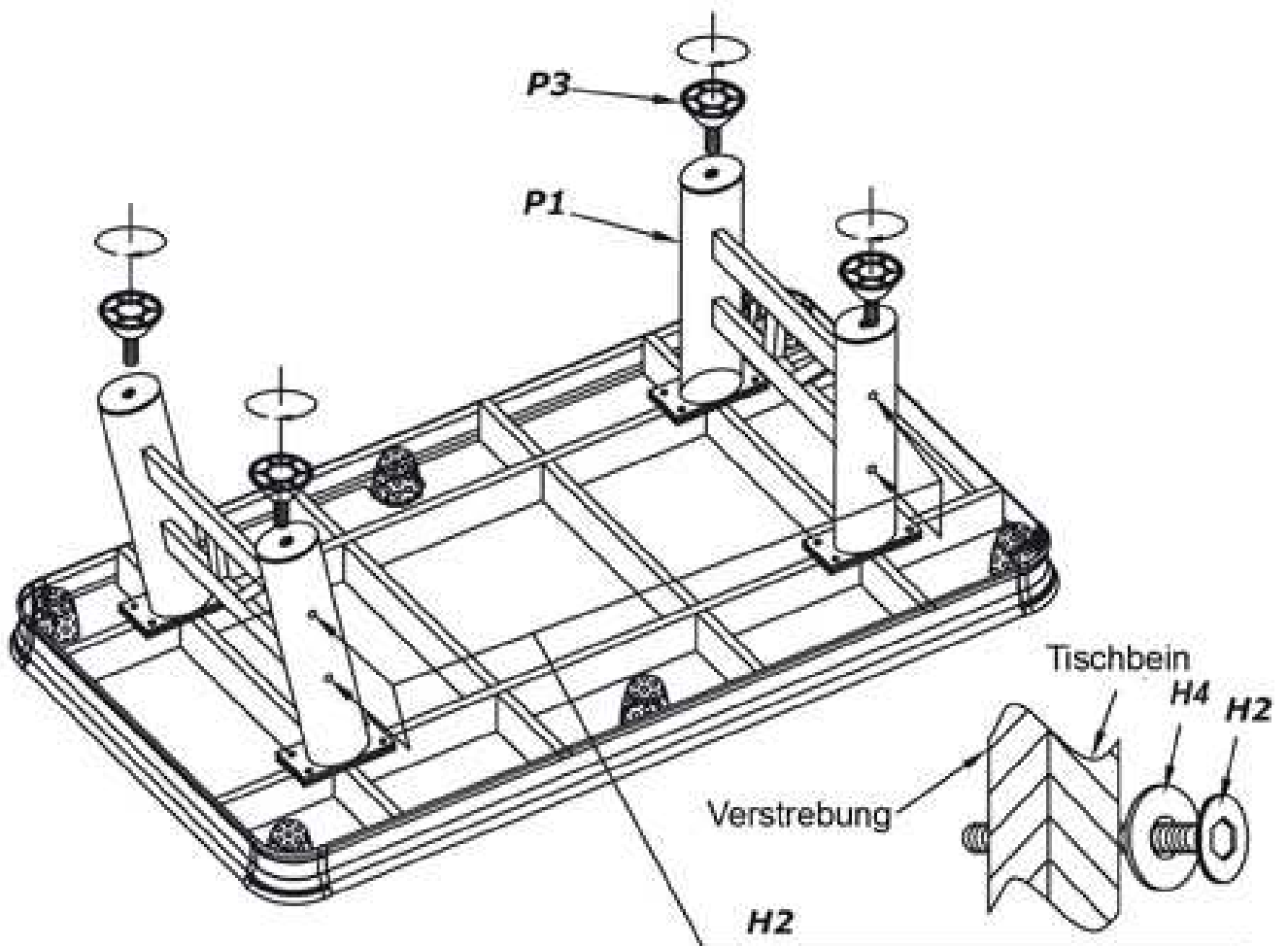

---

## **Pflege und Wartung des Outdoor- Poolbillard- Tisches**

**Tischtuch** - Das Tischtuch in einem einwandfreien Zustand zu halten gehört zu den wichtigsten Aufgaben um zu gewährleisten, dass die Bälle ordnungsgemäß laufen können und damit der Poolbillard-Tisch regelmäßig genutzt werden kann. Wenn das Tischtuch neu ist, während der ersten 3 Monate der Nutzung, ist es notwendig das Tischtuch so oft wie möglich mit der mitgelieferten Bürste zu reinigen und im besten Zustand zu halten. Bürsten Sie immer in die gleiche Richtung – in Richtung Ende des Tisches. Bürsten Sie niemals in kreisförmigen Bewegungen. Reinigen Sie auch später das Tischtuch regelmäßig mit der Bürste um angesammelten Staub zu entfernen.

Das Tischtuch kann auch abgesaugt werden – auch hierbei immer nur in eine Richtung.

Im Anschluss reinigen Sie das Tischtuch mit einem feuchten Lappen um die Elastizität und die Farb-Helligkeit zu erhalten. Um das Tischtuch zusätzlich vor Licht (längere Bestrahlung durch direktes Sonnenlicht könnte das Tuch ausbleichen lassen), Staub und Feuchtigkeit zu schützen, decken Sie den Outdoor-Poolbillard-Tisch bei Nichtbenutzung mit der mitgelieferten Allwettertischabdeckung ab.

Wenn durch ein ausgelaufenes Getränk ein Fleck zurück bleiben sollte, versuchen Sie folgendes:

- a) Reinigen Sie mit einem feuchten Tuch (Baumwolle oder Leinen – möglichst ein neues Tuch welches keine Rückstände hinterlässt) die verschmutzte Fläche
- b) Wenn der Fleck weiterhin bleiben sollte, verwenden Sie einen chemischen Reiniger (z.B. K2R) welcher keine Rückstände hinterlässt.

Das Tischtuch auf einem privatem Poolbillard-Tisch (damit ist ein Tisch gemeint welcher ca. 1 Stunde am Tag bespielt wird) nutzt sich nur sehr langsam ab. Wenn Sie es wie beschrieben pflegen und reinigen, wird es viele Jahre halten bevor es notwendig wird zu wechseln.

**Tischrahmen** - Im Allgemeinen ist es ausreichend wenn Sie den Tischrahmen mit einem feuchten Tuch reinigen und anschließend ordentlich trocknen. Für eine gründlichere Reinigung verwenden Sie einen neutralen Reiniger ohne Alkohol, Wachs oder Scheuermitteln welcher Verunreinigungen rückstandslos entfernt und die Oberfläche nicht in einem feuchten Zustand hinterlässt. Generell sollten Sie den Outdoor-Poolbillard-Tisch mit der mitgelieferten Allwettertischabdeckung abdecken wenn Sie diesen nicht nutzen.

**Einfalltaschen** - Entstauben Sie die Einfalltaschen regelmäßig. Verwenden Sie dazu einen feuchten Lappen und –sofern notwendig – ein mildes Reinigungsmittel. Zum Trocknen verwenden Sie ein trockenes Tuch. Wenn Ihr Poolbillard-Tisch über Einfalltaschen verfügt, vermeiden Sie eine Lagerung der Bälle in den Einfalltaschen für einen längeren Zeitraum. Sofern dies unumgänglich ist, verteilen Sie die Bälle auf alle Taschen.

**Bälle** - Sofern notwendig reinigen Sie die Bälle mit einem milden Haushaltsreiniger. Trocknen und polieren Sie die Bälle mit einem trockenen Lappen. Zurückbleibende Flecken können mit einem scheuermittelfreien Reiniger entfernt werden. Für einen besseren Glanz polieren Sie die Kugeln – nach der Reinigung – mit einer Wachspaste.

**Queues** - Bewahren Sie die Queues immer stehend in einem, von Außenwänden, Türen und Heizungen entfernten, Wandhalter auf. Da gerade Holzqueues dazu neigen krumm zu werden, lehnen Sie diese niemals über einen längeren Zeitraum an eine Wand oder den Tisch. Sofern notwendig reinigen Sie die Queues mit einem feuchten Lappen und mildem Reinigungsmittel. Zum Trocknen verwenden Sie ein trockenes Tuch

**Weitere Informationen** - Setzen Sie sich niemals auf den Outdoor-Poolbillard-Tisch da dieser an der Verbindung zwischen Rahmen und Bande brechen könnte bzw. die Banden in Ihrer Funktion beeinträchtigt werden könnten und so die Bälle außer Kontrolle zurück gespielt werden könnten.

**DIE FIRMA GARLANDO ÜBERNIMMT KEINE HAFTUNG FÜR SCHÄDEN DIE DURCH NICHTBEACHTUNG DIESER HINWEISE ENTSTEHEN SOLLTEN. ABWEICHUNGEN IN FARBE UND GESTALTUNG BEHALTEN WIR UNS VOR. BITTE BEWAHREN SIE DIESE VERPACKUNG FÜR EVTL. SPÄTERE KORRESPONDENZ AUF.**

---

## **Garantiebedingungen**

Garantiebeginn mit Rechnungs- bzw. Auslieferdatum.

Reparaturen oder etwaige Rückgaben sind ausschließlich in Originalverpackung mit Rechnungsbeleg, Aufbau- und Übungsanleitung möglich. Ansonsten kostenpflichtig! Die Garantie bezieht sich auf Herstellungs- und Materialfehler. Hierzu gehören keine Schäden, die durch unsachgemäße Behandlung und höhere Gewalt entstehen sowie keine natürlichen Verschleißerscheinungen. Während der Garantiezeit haben Sie das Recht auf Reparatur. Dies bedeutet, dass wir eventuelle Mängel bis zum Ablauf der beim Kauf gültigen Garantiezeit kostenlos beseitigen. Danach berechnen wir Ihnen jeweils Porto- und Verpackungskosten. Sofern notwendig werden wir den Artikel ganz oder teilweise austauschen.

Sollten unsere Bemühungen während der beim Kauf gültigen Garantiezeit fehlschlagen oder die Reparatur unwirtschaftlich sein, steht Ihnen nach Ihrer Wahl auch das Recht auf Rückgängigmachung des Vertrages (Wandlung) oder auf Herabsetzung des Kaufpreises (Minderung) zu. Melden Sie uns bitte jeden Mangel sofort. Offensichtliche Mängel einschließlich Transportschäden werden von uns nur anerkannt, wenn Sie spätestens eine Woche nach Lieferung angezeigt werden.

Fehlerbeschreibung bei Rücksendung Bei etwaigen Störungen senden Sie diesen Artikel nach Absprache mit Ihrer Kaufadresse bitte gut verpackt (Originalverpackung) mit Rechnungsbeleg sowie detaillierter Fehlerbeschreibung an die Kaufadresse zurück.

### **Bitte beachten Sie!**

Retourensendungen können ausnahmslos nur in der Originalverpackung (unter Beilegen von Aufbau-/Bedienungsanleitung sowie detaillierter Fehlerbeschreibung und des Kaufbeleges) anerkannt werden. Nur die Originalverpackung garantiert einen ausreichenden Transportschutz des Gerätes und sollte deshalb während der Garantiezeit aufbewahrt werden.

**GARLANDO S.p.A.**  
Via Regione Piemonte 5, Zona Ind. D1  
15068 - Pozzolo Formigaro (AL) Italy  
Tel. +39.0143.318500  
Fax +39.0143.318557  
info@garlando.it  
www.garlando.it